

Kortmanual

1. Montage av hållare för måltavla
 - a. Montera fast hållare bild 1
 - b. Skruva fast träpinnar i hållare, rek. längd 120-150cm
 - c. Fäst önska papptavla i träpinnar



Bild 1

2. Montera löplinan mellan två fasta föremål minst 3m (instruktions video på targetbuddy.se)
 - a. Lägg löplinan runt föremål ett och fäst med karbinhake
 - b. Lägg spännband runt föremål två och spänn upp löplinan. Kraft runt 25-30kg.
 - c. Häng på A-Target på löplinan enligt bild 2 (minst 2m från högerkanten)
 - d. Knäpp fast karbinhake för säkerhetsvajer bild2.

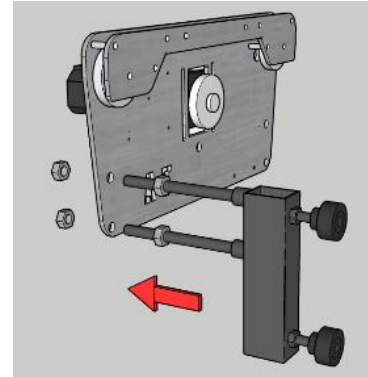

Bild 2

Tips Inför Steg 3:

Tänk på att avvakta tills din telefon har ställt frågan om du vill använda mobildata eller Wifi, Välj WIFI.
Om du är nära andra kända WIFI så stäng av anslut automatisk på dessa för att bibehålla anslutning till din A-Target.



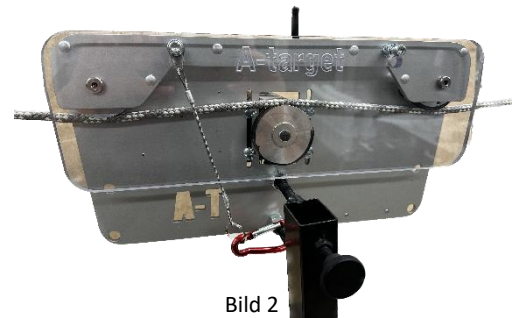

Bild 3

3. Initiering av bana, bestämma ändlägen vänster & höger, önskad körsträcka.
 - a. Starta A-Target med av/på knappen bild 3
 - b. Anslut din telefon/surfplatta till WiFi, SSID: A-Target lösenord: 12345678
 - c. Öppna webbläsaren och surfa in på 192.168.99.1 med din telefon/surfplatta
 - d. Tryck "Start Init Go Right!" för att få A-Target att börja gå mot höger
 - e. Tryck "Stop Go Left!" för att ställa in högerläge, minst 1m till fast föremål, A-Target vänder och går mot vänster.
 - f. Tryck "Stop!" för att ställa in vänsterläge och avsluta initiering, minst 1m till fast föremål
 - g. Tryck "GAME" och i nästa fönster välj önskat körläge, Running Boar / Pistol

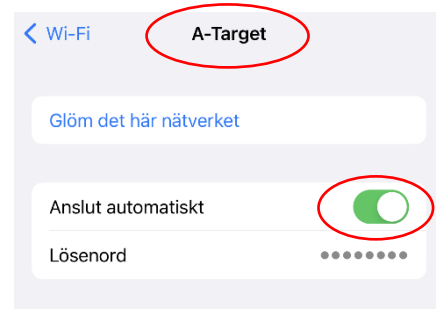
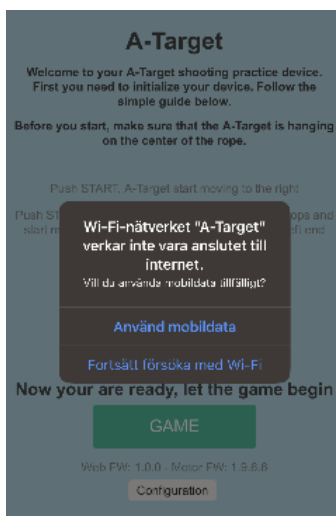
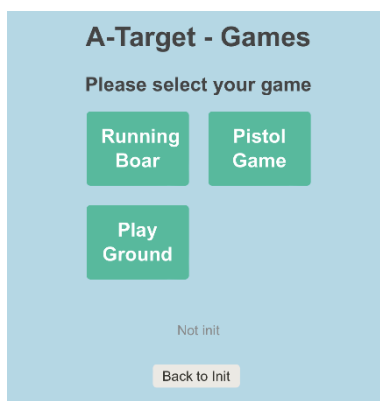

4.

a. Running Boar

- i. Välj önskad hastighet 1-6, alternativt random speed
 1. Random Low speed => slumpmässig fart 1-3
 2. Random High speed => slumpmässig fart 4-6
- ii. Välj Manual/Automatic mode (Automatic som standard)
 1. Manual => Varje löp måste triggas av knapp, fjärr eller skott detektering via fjärr
 2. Automatic => Varje löps triggas av inställd delay och A-Target kör kontinuerligt.
- iii. Välj Normal/center game, (Normal standard)
 1. Normal => A-Target kör normal fulla löp vänster till höger och Höger till vänster. (Normal älgbana)
 2. Center => A-Target går till mitten och slumpar sedan löp vänster/höger.
- iv. Välj önskad delay 0-5 alternativt slumpmässig

Tips Running Boar:

Om vissa hastigheter markeras med rött, så innebär det att löpets längd är för kort för att hantera denna hastighet. Löplängd över 11 meter tillåter alla hastigheter på både normal & center game.

Vill man initiera om så går man via "back to GAME" och sedan vidare till "Back to Init" längst ner på respektive sidor.

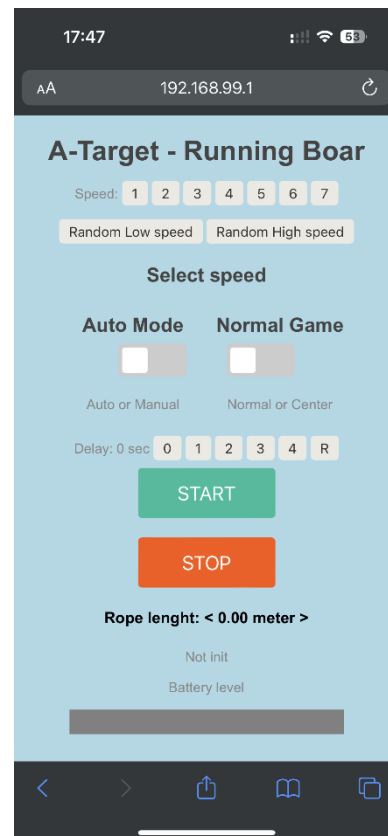

b. Pistol

- i. Välj önskat avstånd 5, 7.5, 10, 12.525mtr
 1. Alt: Ställ in egen längd på listen
- ii. Tryck "Home" för att kalla hem A-Target för markering av tavla alt. byte.

Tips Pistol:

Olika avstånd kan väljas beroende på löpets längd.

Tips:

Skapa genväg till användargränssnittet.

Iphone ansluten till A-target SSID

Surfa in på 192.168.99.1, tryck på dela iconen, scrolla ner till "lägg till på hemskärmen".

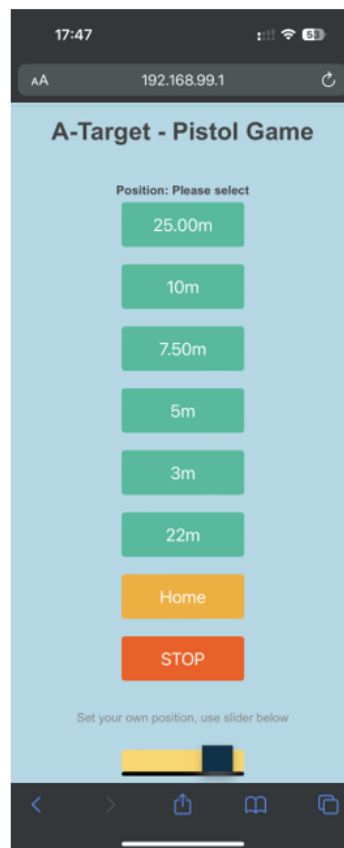

Android ansluten till A-target SSID

Surfa in på 192.168.99.1, tryck på Menu knappen (tre punkter i övre högra hörnet), välj "lägg till på startskärm".

Genväg till <http://192.168.99.1>



Kolla gärna igenom filmer på Youtube, sök på "Target Buddy" för mer instruktioner och tips.

Viktigt – Varning – Viktigt – Varning – Viktigt – Varning – Viktigt – Varning – Viktigt – Varning – Viktigt – Varning – Viktigt

Kontrollera lagar & regler kring platsen där du tänker skjuta. Säkerställ att kulfånget är erforderligt för rörligt skytte, ha god marginal. Använd korrekt säkerhetsutrustning som hörselkåpor och skyddsglasögon.

Genväg till fulla manualen

